



STAIR-ROBOT® SR EXPRESS



Der batteriebetriebene Treppenroboter SR Express wurde zum Einsatz für den täglichen Vertriebsbereich entworfen. Trotz des geringen Gewichts und der bescheidenen Größe ist dieser Treppensteiger in der Lage, die komplette Lieferstrecke von Gütern bis zu 150 Kilo zu bewältigen.

Dank der Verwendung des Triebwerks kann ein Lieferwagen auf einfache Weise beladen bzw. entladen werden.

Die Maschine kann mit einer Ladung sicher treppauf- oder abwärts gefahren werden, und zwar in zwei Positionen:

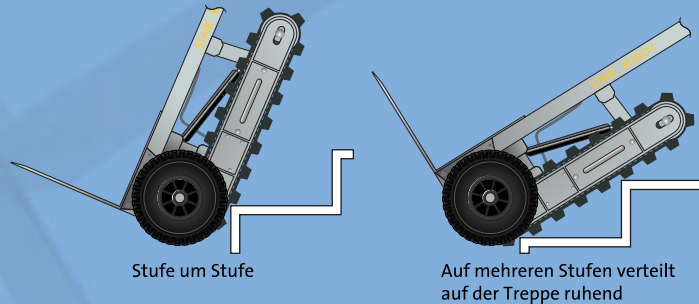

Der SR Express lässt sich einfach durch eine Person bedienen. Die Maschine weist mehrere benutzerfreundliche Funktionen und Möglichkeiten auf, wie die Höheneinstellung der Handgriffe, die rasch austauschbaren Batteriekasten, Fernbedienung, ein höhenverstellbares Hebeplattform und mehrere Radtypen.

Der SR Express begrenzt die Sicherheitsrisiken während der Güterlieferung und verringert die körperliche Belastung für den Benutzer.



Handling Bereiche:

- ▶ Waschmaschinen
- ▶ Computer
- ▶ Flaschenkisten und Fässer
- ▶ Kühlschränke
- ▶ Kopiergeräte
- ▶ Schränke



Technische Daten

KAPAZITÄT

| | |
|---|--------------------------|
| MAXIMUM KAPAZITÄT AUF DER TREPPE RUHEND | 150 KG (AUFRECHT 110 KG) |
| MAXIMUM KAPAZITÄT HEBEPLATTFORM | 150 KG (AUFRECHT 100 KG) |
| GESCHWINDIGKEIT 1 | 7,5 MTR/P/MIN |
| GESCHWINDIGKEIT 2 | 4,5 MTR/P/MIN |
| ZAHL STOCKWERKEN MIT 2 AKKU PACKS | 20 |

ABMESSUNGEN

| | |
|-------------------------------------|---------------------------|
| ABMESSUNG CHASSIS (L) x (B) x (H) | 1445 MM x 400 MM x 240 MM |
| RADACHSESTAND (B) x (H) x (D) | 550 MM x 250 MM x 80 MM |
| ABMESSUNG TRIEBWERK (L) x (B) x (H) | 640 MM x 330 MM x 120 MM |
| SCHAUFEL (B) x (L) | 390 MM x 290 MM |
| HEBEPLATTFORM (B) x (L) | 390 MM x 290 MM |
| GEWICHT (AKKU NICHT EINBEGRIFFEN) | 29 KILO |

ELEKTRISCHES SYSTEM

| | |
|--|------------|
| 24 VOLT | |
| 2 AUSWECHSELBARE AKKU PACKS 12V/ 9 AH | |
| 250 W MOTOR | |
| LADEZEIT BATTERIEN | +/- 4 STD. |
| UNIVERSELLES LADEGERÄT 220/110/100 V / 24V | 1,5 AH |
| PROGRAMMIERBARES MOTOR CONTROLLER | |

ALLGEMEIN

- SCHLÜSSELSCHALTER
- BATTERIE INDIKATOR
- VERSTELLBARES TRIEBWERK
- DOPPELTEN BEDIENUNG
- 2 GESCHWINDIGKEITEN
- DOPPELTE HEAVY DUTY GUMMISCHIENEN
- DOPPELTE VERWENDUNG:
 1. AUF MEHREREN STUFEN VERTEILT (AUF DER TREPPE RUHEND)
 2. AUFRECHT STUFE UM STUFE
- LEICHTGEWICHT ALUMINIUM CHASSIS
- RFS AUFHÄNGEN
- GROSSE LUFTREIFEN
- VERWENDBAR FÜR MEHRERE TYPEN TREPPEN
- DIREKT AUS DEM LIEFERWAGEN ZU FAHREN (INCL. LADUNG)

OPTIONEN

- HEBEPLATTFORM SYSTEM
- EXTRA AKKU PACKS
- FERNBEDIENUNG
- MASSIVE GUMMI REIFEN (AUCH IM GRAU) Ø 250 MM UND Ø 160 MM
- GUMMI SCHUTZSTREIFEN
- AUTOLADEGERÄT
- SPANBANDEN



Kerkstraat 79
 2377 AX Oude Wetering
 The Netherlands
 +31(0)71 33 103 36
 +31(0)71 33 172 43
 E Mail : info@AATA.nl
 website : WWW.AATA.nl

distributed by: